

Nr. 71991.02.09.2022

In atenția:	OPERATORILOR ECONOMICI INTERESATI
Instituția:	Societatea pentru Servicii de Mentenanță a Rețelei Electrice de Transport "Smart" - S.A. – Sucursala București
Telefon:	031/425.74.31
Fax:	031/425.74.44
Nr. pagini:	1

ANUNT DE INTENTIE

Societatea pentru Servicii de Mentenanță a Rețelei Electrice de Transport "Smart"- S.A. – Sucursala București, având ca obiect de activitate mentenanța rețelei de transport, organizează consultarea pieței, în vederea pregătirii achiziției:

- brida metalică pentru susținere două tevi de 2" zincată termic echipată
- suport (brida) pentru susținere cutie intermediară TC zincat termic echipat

În acest context invităm operatorii economici interesați să depună oferte de preț în conformitate cu cele menționate mai sus și cu următoarele condiții:

1. Criteriul de evaluare „prețul cel mai scăzut”
2. Condiții de plată: OP în termen de 30 zile de la înregistrarea facturii la sediul achizitorului;
3. Limba de redactare a ofertei: limba română;
4. Sursa de finanțare: surse proprii;
5. Valabilitate oferta: 30 zile
6. Termen depunere oferta: 06.09.2022 ora 13:00

Oferta se întocmește într-un singur exemplar și va fi transmisă prin fax la nr. 031/425.74.44 sau e-mail la adresa: office@smart-b.ro.

Aprobat
Director
Nicolae Rătescu



Avizat
Director Economic
Badea Corina



Verificat
Director Mentenanță
Laura Mișu



Intocmit
SCAA
Dragos Birhala



SMART S.A. își rezervă dreptul de proprietate absolută asupra prezentului document împreună cu toate anexele. Orice modificare, copiere parțială sau totală, difuzare sau utilizare a acestui document de către terți fără aprobarea scrisă de către SMART S.A. este strict interzisă și va fi considerată infracțiune.

1 2 3 4 5 6

A
B
C
D
E
F
G
H

A
B
C
D
E
F
G
H

Vedere de sus

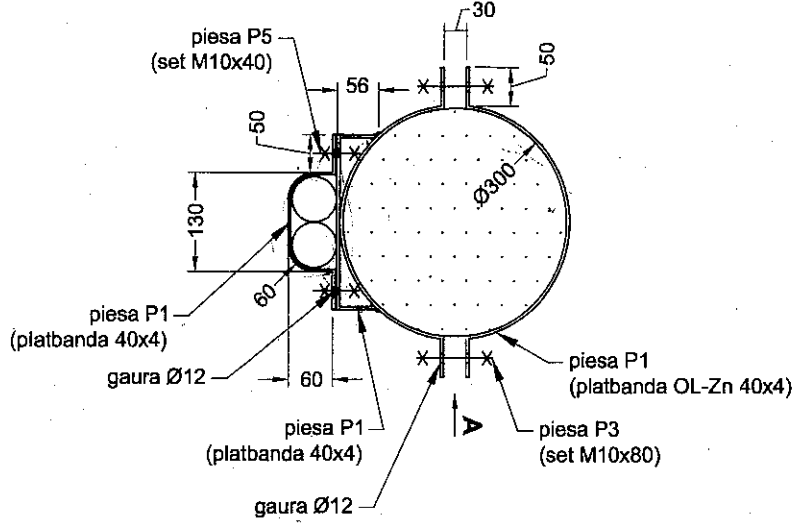

Vedere laterala

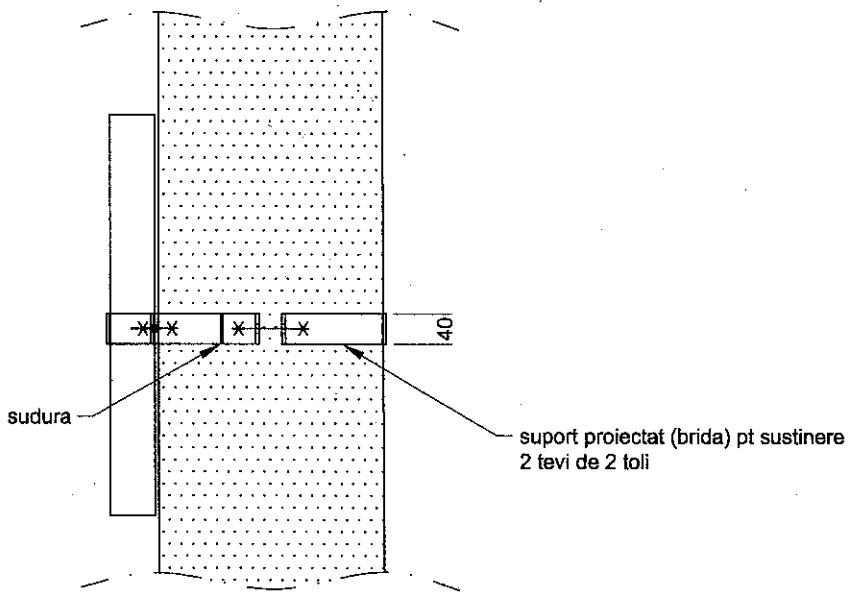

NOTA:

- Un set P3 M10x80 contine: 1x surub, 1x piulita, 2x saiba lata, 1x saiba grover.
- Un set P5 M10x40 contine: 1x surub, 1x piulita, 2x saiba lata, 1x saiba grover.

Necesar materiale:

- Platbanda OL-Zn 40x4 = 2.4 metri
- Teava zincata 2 toli = 2 metri
- Set M10x80 = 2 buc.
- Set M10x40 = 2buc.

Revizia: 0	Data: 08.10.2018	Editat: Bilțog Cristian	A4 S 297x210	NR. DESEN: 9S DENUMIRE: Brida metalica pentru sustinere doua tevi de 2 toli - TC 110kV	FILA 1/1
PROIECTAT	ing. Bilțog Cristian				
EDITAT	ing. Bilțog Cristian				
VERIFICAT	ing. Stanciu Emil				
CONTR. STAS	ing. Stanciu Emil				
APROBAT	ing. Popa Raul	Faza PT DE, rev 0			



SMART S.A.
SUCURSALA TIMIȘOARA

SCARA:

DATA: 08.10.2018

LUCRAREA NR.: TM 17 / 2018
DENUMIRE: Inlocuire transformatoare de masura de curent 1200-600/5/5/5/5 [A], 110kV din CTA din statia electrica Ghizdaru (3buc).

1 2 3 4 5 6

SMART S.A. rezerva dreptul de proprietate asupra prezentului document împreuna cu toate anexele. Orice modificare, copiere partiala sau totala, difuzare sau utilizare a acestui document fara acordul scris al proiectantului este strict interzisa.

1 2 3 4 5 6

A

A

B

B

C

C

D

D

E

E

F

F

G

G

H

H

163,1

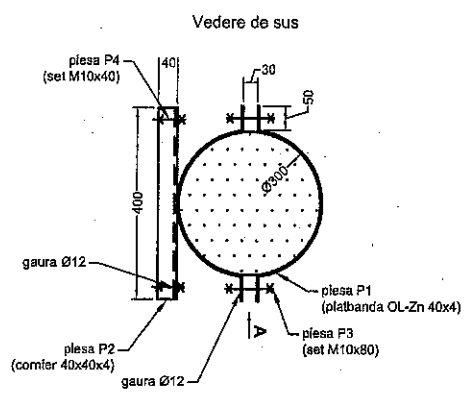

- NOTA:**
- Profilul cornier se îmbina cu platbanda prin sudura la suprafata de contact pe ambele parti, pe toata lungimea aflata in contact.
 - Suportul confectionat se va curata si zinca.
 - Suportul se va monta la 1,30 metri deasupra solului.
 - Un set P3 M10x80 contine: 1x surub, 1x piulita, 2x salba lata, 1x salba grover.
 - Un set P4 M10x40 contine: 1x surub, 1x piulita, 2x salba lata, 1x salba grover.
- Necesar materiale:**
- Platbanda OL-Zn 40x4 = 2,6 metri
 - Cornier 40x40x4 = 0,8 metri
 - Set M10x80 = 2 buc.
 - Set M10x40 = 4buc.

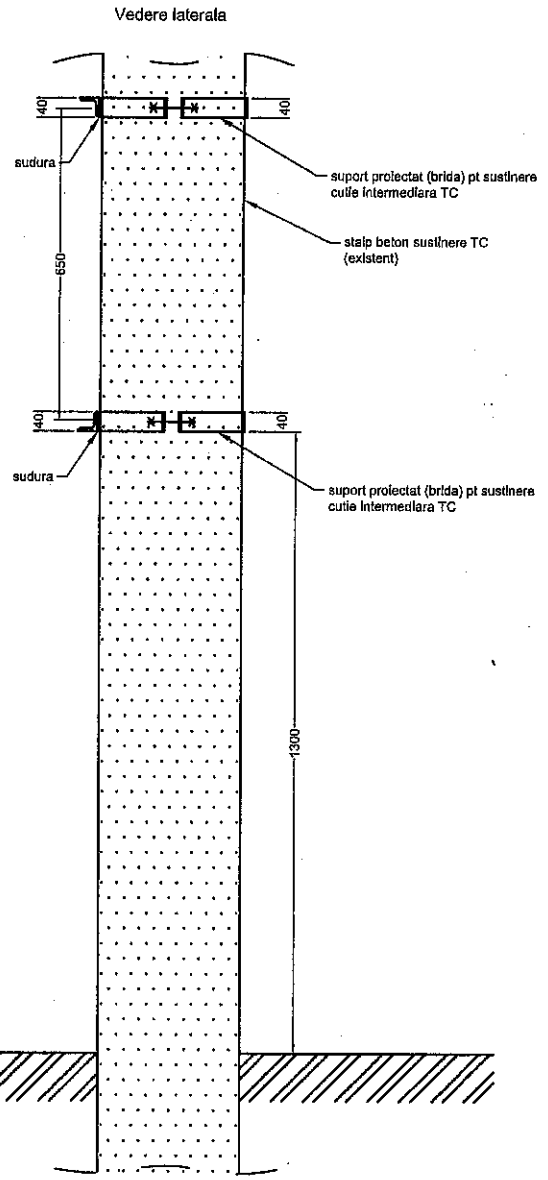

Revizia: 0	Data: 08.10.2018	Editat: Bilțog Cristian		
PROIECTAT	ing. Bilțog Cristian	A4 S 297x210	NR. DESEN: 11S DENUMIRE: Suport metalic pentru cutie intermediara TC 110kV	FILA 1/1
EDITAT	ing. Bilțog Cristian			
VERIFICAT	ing. Stanciu Emil			
CONTR. STAS	ing. Stanciu Emil			
APROBAT	ing. Popa Raul			
		Faza PT DE, rev 0		
SMART S.A. SUCURSALA TIMIȘOARA		SCARA:	LUCRAREA NR.: TM 17 / 2018	
			DENUMIRE: Inlocuire transformatoare de masura de curent 1200-600/5/5/5/5 [A], 110kV din CTA din statia electrica Ghizdaru (3buc).	
		DATA: 08.10.2018		

1 2 3 4 5 6